

MISE EN SERVICE
MOVENTIV 80
AUTOMATISME DE PORTE
COULISSANTE INTERIEURE



VERSION 1-13 FR

2, rue des Métiers
21110 – Genlis
Tél. : (33) 03 80 37 85 71
Fax : (33) 03 80 37 88 61
<http://www.mantion-smt.fr>



CERTIFICAT DE GARANTIE – MISE EN GARDE

Consignes de sécurité. Il est important pour la sécurité des personnes de suivre ces instructions ; Conserver ces instructions.

Cette motorisation est exclusivement réservée à l'ouverture et à la fermeture de portes coulissantes intérieures. Toutes autres utilisations dépassant le cadre de cette notice ne sauraient être conformes à l'emploi prévu. Le constructeur ou le fournisseur ne saurait être tenu responsable des dommages résultants d'une telle utilisation. L'utilisateur serait seul responsable et assumerait seul les risques éventuels liés à une utilisation incorrecte du produit.

Cette motorisation doit être mise en service par des personnes informées des dangers relatifs au courant et possédant les qualifications requises pour intervenir sur des installations domestiques, selon les règles de l'art.

Suivre toutes les instructions car une installation incorrecte peut entraîner des blessures. Il convient de respecter les étapes de montage et d'observer les instructions de service en tenant compte des règles de sécurité.

Avant d'installer la motorisation, vérifier que la partie entraînée est en bon état mécanique, ainsi que l'intégralité de notre motorisation, et la capacité de la structure à porter notre produit dans sa globalité.

L'installation électrique doit être effectuée selon les normes nationales en vigueur. Le réseau électrique doit respecter la compatibilité avec le produit (*tension, fréquence indiquée sur le produit*). Ne pas brancher l'appareil sans vous être assurés que le circuit de commande est hors tension.

Vérifier fréquemment l'installation pour déceler tout signe d'usure ou de détérioration. Ne pas utiliser l'appareil si une réparation ou un réglage est nécessaire.

Déconnecter l'alimentation pendant les opérations de nettoyage ou d'autres opérations de maintenance et d'entretien.

Ne procéder à aucune modification (perçage, recoupe) ou montage d'éléments supplémentaires sur l'appareil susceptible de se répercuter sur la sécurité sans avoir l'autorisation écrite de MANTION SMT.

Tout manquement à ces règles de sécurité, et les dommages éventuels qui en résulteraient sont entièrement à la charge de l'utilisateur.

Le produit doit être stocké dans un endroit clos et sec, à une température de 0 °C à +50 °C. Lors de la mise en œuvre, l'installateur doit tenir compte des consignes de prévention des accidents et des normes en vigueur dans le pays.

L'installateur doit vérifier que la plage de température recommandée pour l'appareil, soit adaptée à son emplacement.

Ne pas plonger dans l'eau ou asperger le produit.

Ne pas jeter au feu ou mettre en contact avec une flamme ou une source de chaleur.
Ne pas utiliser de produits ménagers, chimiques pour le nettoyage.
Ne pas jeter dans la nature les emballages, veuillez les traiter selon les normes en vigueur dans le pays.

Tenir les produits, les dispositifs et la documentation en dehors de la portée des enfants.
Ne pas laisser les enfants jouer avec les dispositifs de commande fixes. Mettre les dispositifs de télécommande hors de portée des enfants.

Cet appareil peut être utilisé par des enfants âgés d'au moins 8 ans et par des personnes ayant des capacités physiques, sensorielles ou mentales réduites ou dénuées d'expérience ou de connaissance, s'ils (si elles) sont correctement surveillé(e)s ou si des instructions relatives à l'utilisation de l'appareil en toute sécurité leur ont été données et si les risques encourus ont été appréhendés. Les enfants ne doivent pas jouer avec l'appareil. Le nettoyage et l'entretien par l'utilisateur ne doivent pas être effectués par des enfants sans surveillance.

Le constructeur ou le fournisseur ne saurait être tenu responsable des dommages résultants de toute autre utilisation de produit. En cas de remplacement de produit, utiliser exclusivement des produits de MANTION SMT ou recommandés par MANTION SMT.

CONDITIONS D'APPLICATION DE LA GARANTIE

Les produits fabriqués par MANTION SMT bénéficient d'une garantie de 5 (cinq) ans à compter de la date de livraison du produit.

La garantie est limitée, selon le choix de MANTION SMT, soit au remplacement soit à la réparation des produits que MANTION SMT reconnaît défectueux, à condition que :

1. Après obtention par écrit de l'autorisation de MANTION SMT pour le retour des produits, ces produits soient retournés à MANTION SMT sans délais avec les détails du défaut et la copie de la facture de l'installateur/distributeur indiquant la date de l'installation.
2. Les produits aient été stockés, installés, maintenus et utilisés conformément aux instructions et spécifications de MANTION SMT.

La garantie est strictement limitée aux dispositions du présent Article et toute autre garantie ou responsabilité, incluant les pertes de profitabilité ou dommages résultants directement ou indirectement de la vente ou de l'utilisation des produits, est exclue.

La responsabilité de MANTION SMT ne pourra, en tout état de cause être engagée que pour la motorisation. La garantie ne s'applique pas en cas de surtension ou court-circuit lié par exemple à des erreurs de raccordement, à des conditions climatiques telles que la foudre... La garantie ne s'applique pas à l'usure normale.

Sommaire :

1.	Caractéristiques techniques	5
2.	Procédure de mise en service MOVENTIV	6
3.	Montage de l'automatisme de porte	7
4.	Réglage des butées de la porte	8
4.1.	Réglage position butée	8
4.2.	Vérification bon réglage butée	9
4.3.	Retouche des positions de butée.....	9
5.	Raccordement électrique.....	10
5.1.	Bornier de raccordement.....	11
5.2.	Cablage des périphériques.....	12
5.3.	Raccordement de l'alimentation.....	13
6.	Fonction des différents Dip Switch	14
7.	Mise en service.....	15
8.	Réglages obligatoires	15
8.1.	Utilisation de l'application sur Android	15
8.2.	Utilisation de l'application sur IOs	17
8.3.	Réglages	19
9.	Paramètres réglables par application smartphone	20
10.	Mode de fonctionnement	21
11.	Suppression de tous les smartphones et émetteurs.....	21
12.	Appairage radio (Version radio uniquement)	22
12.1.	Spécifications radio	22
12.2.	Appairage d'un interrupteur radio ou d'une télécommande (émetteur)	22
12.3.	Suppression de tous les émetteurs : interrupteur(s) radio et télécommande(s).....	23
13.	Informations complémentaires.....	23
13.1.	Instructions données par la LED.....	23
13.2.	Reprise après une coupure d'alimentation générale.....	24
13.3.	Reprise après une détection d'obstacle.....	24
13.4.	Apprentissage manuel	24
13.5.	Test radar	24
13.6.	Mot de passe (réglages avancés)	24
14.	Aide au diagnostic	25

1. Caractéristiques techniques

Ce produit permet d'automatiser l'ouverture et la fermeture de portes coulissantes (Il est conçu pour un usage domestique ou professionnel).

Informations générales

Désignation	Automatisme de porte coulissante intérieure
Technologie	Magnétisme linéaire
Dimensions profil porteur (l x H)	53 x 63mm
Masse du produit	17 kg
Masse de porte admissible	20 – 80 kg
Vitesse maximum de la porte	600 mm/s
Garantie	5 ans

Électrique

Tension alimentation	110 – 230 VAC
Fréquence	50/60 Hz
Puissance nominale	65 W
Protection	Fusible interne 4 AT

Environnement

Indice de protection	IP 20
Plage de température	+5 °C < T < +40 °C
Bruit	≤ 55 dB

Option de raccordement / pilotage

Connectivité	Radio 433,92 MHz Bluetooth (BLE 4.2)
Commande	Filaire : Par bouton poussoir ou radar Radio : Par télécommande 433 MHz Bluetooth : Application smartphone (Android et IOS)
Sortie éclairage	Pilotée lors de la commande d'ouverture
Sortie verrou	Permet le raccordement d'un verrou (24 VDC, 1 A max.)
Entrée sécurité	Possibilité de raccorder une entrée de sécurité
Fonctionnement	<u>Automatique</u> : Push & Go - Bouton poussoir (fermeture auto après temporisation) <u>Ouverture permanente</u> : La porte reste ouverte
Modification	Aucune modification de l'équipement, perçage ou recoupe, n'est acceptée.

Conformité normative / directive

Sécurité d'utilisation	EN60335-1, EN60335-2
Compatibilité électromagnétique	EN61000-6-1, EN61000-6-2, EN61000-6-3, EN61000-6-4
Directive	2011/65/UE : ROHS 2014/35/UE : Basse tension 2004/108/EC : Compatibilité Electromagnétique (EMC)

2. Procédure de mise en service MOVENTIV

A	Montage de l'automatisme de porte	Installation mécanique de l'ensemble dans sa position de fonctionnement finale, fixation en applique murale ou au plafond Voir Chapitre 3
B	Réglage des butées	Ajustement de la position des butées d'ouverture et de fermeture Voir Chapitre 4
C	Raccordement électrique ! Toujours travailler hors tension !	- Connexion des différents accessoires - Raccordement du produit au réseau électrique Voir Chapitre 5
D	Fonction des différents Dip Switch	Désignation et fonction des différents Dip Switch Voir Chapitre 6
E	Mise en service	Démarrage du produit Voir Chapitre 8
F	Connexion smartphone	- Connexion pour Smartphone Android et IOS - Méthode de réglage des paramètres via l'application Voir Chapitre 9
G	Appairage radio	Méthode d'appairage des différentes télécommandes ou interrupteur au moteur Voir Chapitre 10

3. Montage de l'automatisme de porte

Pour le montage en applique ou au plafond, pour porte en bois ou porte verre, se reporter à la notice de montage correspondante.

Ex : Porte bois : NM_MOVW_001.

Porte verre : NM_MOVG_001

 INSTRUCTION DE MONTAGE MONTAGEANLEITUNG INSTRUCTIONS FOR ASSEMBLY INSTRUCCIONES DE MONTAJE		MOVENTIV 80 WOOD
Poids maximal de la porte Maximales Gewicht der Tür Maximum weight of the door Peso máximo de la puerta	80 KG	PORTE D'INTÉRIEUR MOTORISÉE INNENTÜR MIT ELEKTRO-ANTRIEB INTERIOR AUTOMATIC DOOR PUERTA DE INTERIOR MOTORIZADA
		
MOVENTIV 80 by MANTION		FABRICATION FRANÇAISE 
NM_MOVW_001 A 04-2021 MANTION SAS - 29000 Besançon - tel +33 2 81 50 56 77 - fax +33 2 81 85 28 79 - www.mantion.com 1/15		

 INSTRUCTION DE MONTAGE MONTAGEANLEITUNG INSTRUCTIONS FOR ASSEMBLY INSTRUCCIONES DE MONTAJE		MOVENTIV 80 GLASS
Poids maximal de la porte Maximales Gewicht der Tür Maximum weight of the door Peso máximo de la puerta	80 KG	PORTE D'INTÉRIEUR MOTORISÉE INNENTÜR MIT ELEKTRO-ANTRIEB INTERIOR AUTOMATIC DOOR PUERTA DE INTERIOR MOTORIZADA
		
MOVENTIV 80 by MANTION		FABRICATION FRANÇAISE 
NM_MOVG_001 A 04-2021 MANTION SAS - 29000 Besançon - tel +33 2 81 50 56 77 - fax +33 2 81 85 28 79 - www.mantion.com 1/15		

4. Réglage des butées de la porte

4.1. Réglage position butée

Le réglage des butées de porte se fait via les éléments fixes présents dans le rail, une butée doit être installée en ouverture, une autre en fermeture. Le réglage s'effectue à l'aide de la clé Allen en L de 3mm fournie dans le kit.

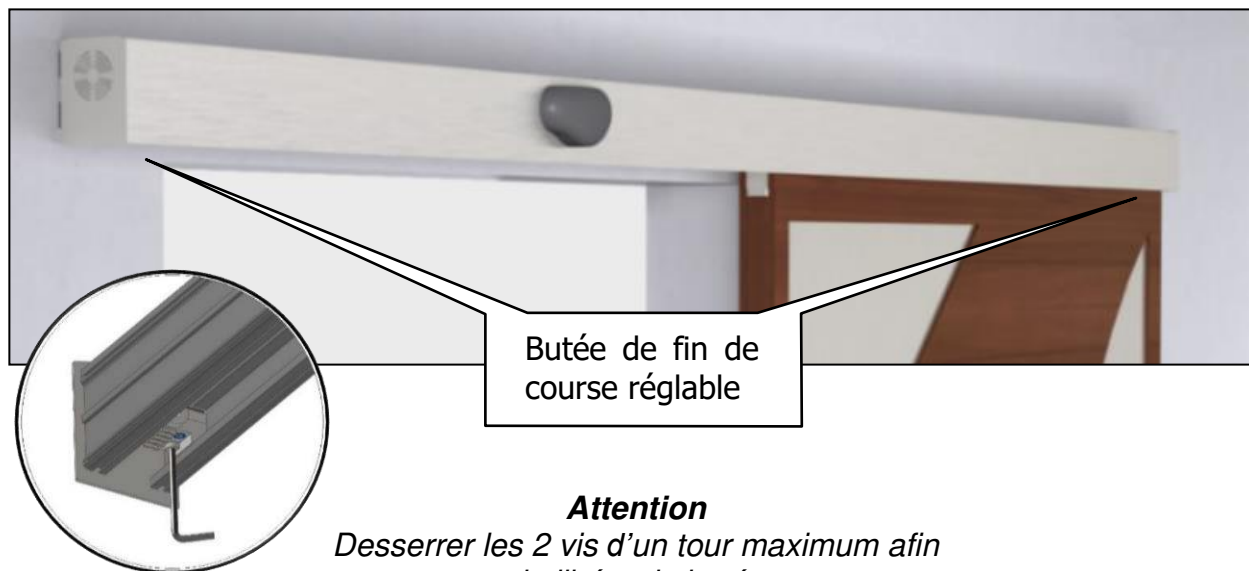

Une fois les butées desserrées et libres en mouvement, manœuvrer la porte jusqu'aux positions souhaitées en ouverture et en fermeture, puis resserrer les vis de butées (voir instruction de montage porte bois ou verre)

Attention ! Une fois la porte en position, veuillez contrôler les positions limite des butées en ouverture et en fermeture.

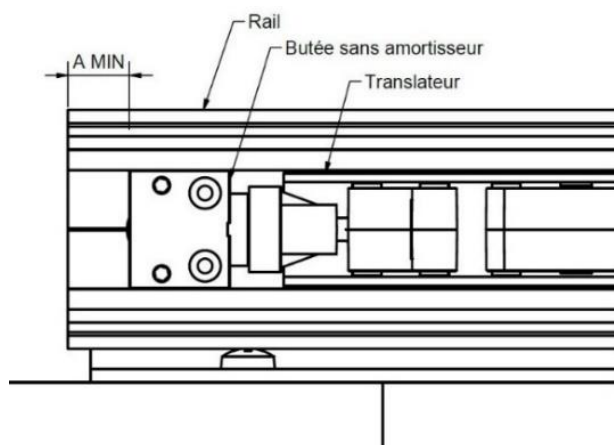

Référence	A mini (mm)
K0001520	15
K0001530	20
K0001540	10
K0001550	10

Le non-respect de cette distance peut entraîner un mauvais fonctionnement du produit !

Lorsque l'ensemble des butées sont fixées en positions et que les préconisations de distance limite sont respectées, vous pouvez installer les amortisseurs sur les butées à l'aide de la clé Allen en L de 2,5mm fournie dans le kit.

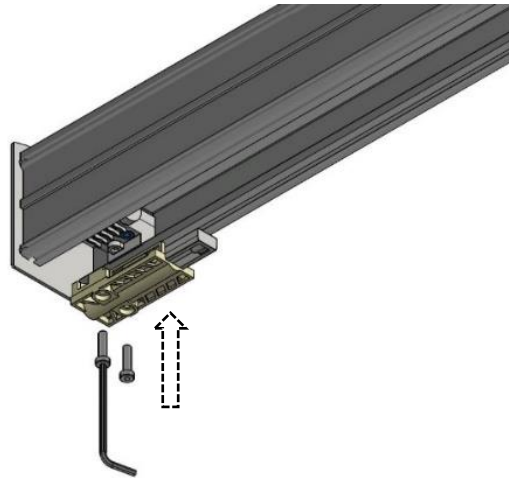

4.2. Vérification bon réglage butée



Attention, après le réglage des butées, la zone A ne doit jamais être visible quelque soit la position de la porte, sinon modifier la position des butées. Les zone B et C peuvent être visibles.

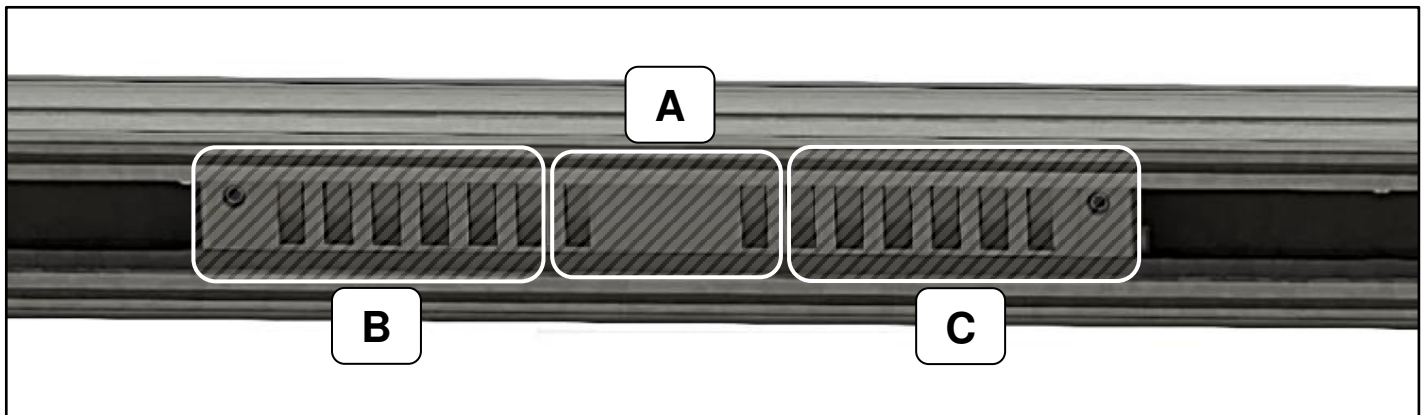

4.3. Retouche des positions de butée

La position de la butée assemblée avec son piston peut être ajusté par la suite si besoin. Il n'est pas nécessaire de retirer le piston de la butée, l'accès au 2 vis de serrage se fait à travers le support piston. Desserrer les 2 vis d'un tour maximum, ajuster la position de la butée avec piston puis resserrer l'ensemble.

5. Raccordement électrique



Attention pour votre sécurité :

- L'installation électrique doit être effectuée conformément aux instructions de MANTION SMT et à la réglementation applicable dans le pays de mise en service.
- Le raccordement électrique doit s'effectuer **hors tension**, ne pas raccorder le secteur avant d'avoir terminé toutes les opérations de montage.

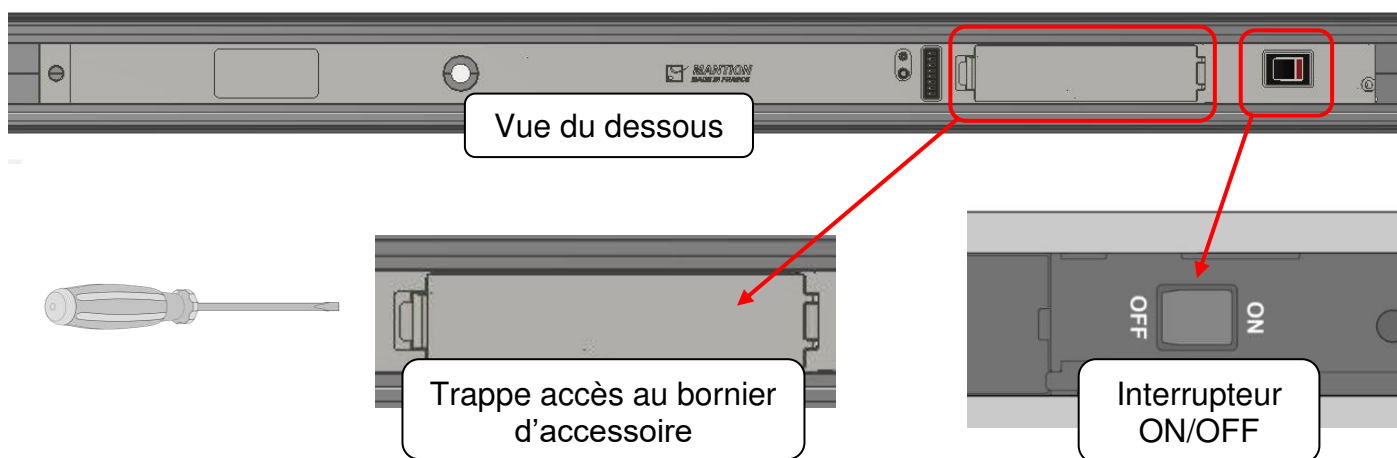

IND 2	23	Indicateur lumineux 2
24 V	22	
IND 1	21	Indicateur lumineux 1
24 V	20	
LIGHT	19	Bandeau de LED
24 V	18	
MODE SEL	17	Ouverture permanente
GND	16	
N. O.	15	Verrouillage
N. C.	14	
24 V	13	
TEST 2	12	Commande Filaire 2
SAFETY 2	11	
OPENING 2	10	
GND	9	
GND	8	
24 V	7	Commande Filaire 1
TEST 1	6	
SAFETY 1	5	
OPENING 1	4	
GND	3	
GND	2	
24 V	1	



Par défaut, il y a 2 ponts placés entre les bornes « SAFETY » et « GND » des borniers de commande filaire, et 1 pont placé entre les bornes « MODE SEL » et « GND » du bornier d'ouverture permanente. Ils sont nécessaires au bon fonctionnement, et doivent être retirés uniquement lors de l'utilisation d'un dispositif de sécurité.











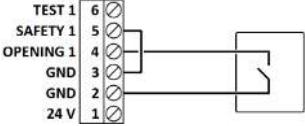

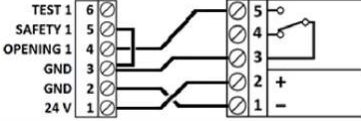
5.1. Bornier de raccordement

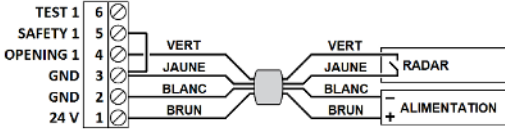
Fonction	Description fonctionnalité	Caractéristiques du périphérique	Abréviation	Description borne / branchement
Indicateur lumineux 2	Actif quand une maintenance de l'appareil est nécessaire (après 100 000 cycles).	Consommation de 100 mA maximum (2,5 W à 24 V).	IND 2	Relier un des deux fils de l'indicateur lumineux sur cette borne (-).
			24V	Relier un des deux fils de l'indicateur lumineux sur cette borne (+).
Indicateur lumineux 1	Actif pendant un cycle d'ouverture / fermeture.	Consommation de 100 mA maximum (2,5 W à 24 V).	IND 1	Relier un des deux fils de l'indicateur lumineux sur cette borne (-).
			24V	Relier un des deux fils de l'indicateur lumineux sur cette borne (+).
Bandeau de LED	Actif pendant un cycle d'ouverture / fermeture. Activable via l'application.	Consommation de 400 mA maximum (9 W à 24 V).	LIGHT	Relier la borne "-" (ou GND) du bandeau LED sur cette borne.
			24V	Relier la borne "+" (24V) du bandeau LED sur cette borne.
Ouverture permanente	Lorsque l'entrée est déconnectée, la porte s'ouvre et reste ouverte jusqu'à ce qu'elle soit reconnectée.			Lorsque la borne MODE SEL est reliée à GND, la fonction est désactivée (par défaut).
Verrou	Permet d'utiliser un système de verrouillage à émission* ou à rupture (ventouse ou électro-aimant). <small>*système non conseillé pour le respect de la norme EN16005</small>	Consommation de 1 A maximum (24 W à 24 V).	N.O.	Relier si un système de verrouillage par émission de courant est utilisé.
			N.C.	Relier si un système de verrouillage par rupture de courant est utilisé.
			24V	Relier un des deux fils du verrou sur cette borne.
Commande 1	Permet d'utiliser un système radar.	Consommation de 200 mA maximum (5 W à 24 V).	TEST 1	Relier l'entrée test du radar (nécessaire pour être conforme à la norme EN16005).
			SAFETY 1	Maintien de la porte ouverte si non connecté à GND.
			OPENING 1	Ouverture de la porte (à relier avec une borne GND).
			GND	Commun utilisé pour TEST, SAFETY et OPENING.
			GND	Alimentation du radar.
			24V	
Commande 2	Permet d'utiliser un système radar.	Consommation de 200 mA maximum (5 W à 24 V).	TEST 2	Relier l'entrée test du radar (nécessaire pour être conforme à la norme EN16005).
			SAFETY 2	Maintien de la porte ouverte si non connecté à GND.
			OPENING 2	Ouverture de la porte (à relier avec une borne GND).
			GND	Commun utilisé pour TEST, SAFETY et OPENING.
			GND	Alimentation du radar.
			24V	

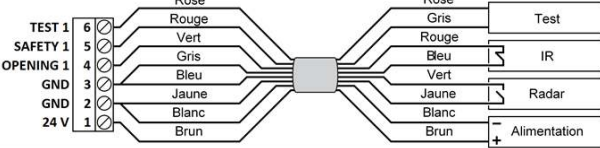
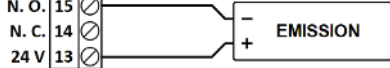
5.2. Cablage des périphériques

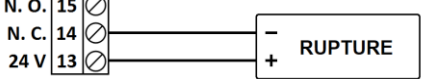
NB : Une pince est fournie dans le Kit MOVENTIV, facilitant l'accès au bornier

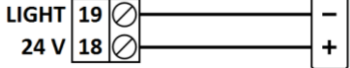

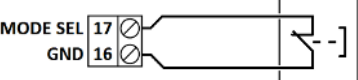
<p>C0001290 Interrupteur bouton poussoir</p> 		<p>Ajouter un pont entre les bornes 3 et 5. Et désactiver le switch « test radar » correspondant (chapitre 6)</p>
<p>C0001300 Interrupteur sans contact</p> 		<p>Ajouter un pont entre les bornes 3 et 5. Et désactiver le switch « test radar » correspondant (chapitre 6)</p>
<p>Détecteur de mouvement</p> 		<p>Ajouter un pont entre les bornes 3 et 5. Et désactiver le switch « test radar » correspondant (chapitre 6)</p>
<p>Détecteur de mouvement avec sécurité IR et test</p> 		<p>Voir chapitre 11.5 pour la fonction test radar</p>
<p>Système de verrouillage à émission</p>		
<p>Système de verrouillage à rupture</p>  <p>C0013750 60kg</p> <p>C0013760 180kg</p> <p>C0013765 180kg</p>		<p>Limite de 2A (2 ventouses)</p>
<p>Indicateur lumineux</p>		<p>24 VDC Pmax : 2,5W</p>
<p>K0001490 Bandeau LED</p> 		<p>24 VDC Pmax : 9W</p>
<p>Arrêt forcé</p> 		

5.3. Raccordement de l'alimentation

L'installation doit être équipée (P, N, T) d'un sectionneur et de disjoncteur externe bipolaire (ou de commutateur) du côté du primaire, afin d'isoler le produit si nécessaire.

Tension d'alimentation	110 – 230 VAC
Fréquence	50/60 Hz
Puissance nominale	65 W
Câble d'alimentation recommandé	3G0,75 mm ² pour une longueur de 20 m maximum

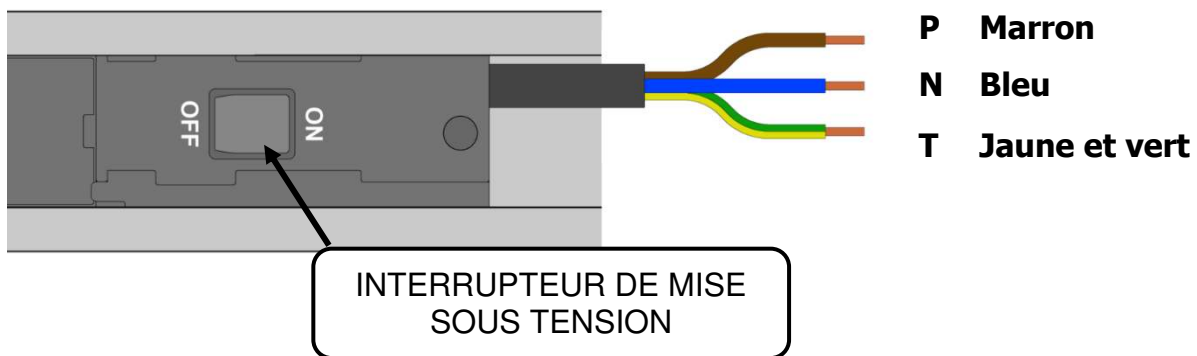

Bornes	Conducteur	Couleur
P	Phase	Marron
N	Neutre	Bleu
T	Terre	Jaune et vert

NB : Pour remplacer le cordon d'alimentation, contacter le service client ou une personne habilitée.

6. Fonction des différents Dip Switch

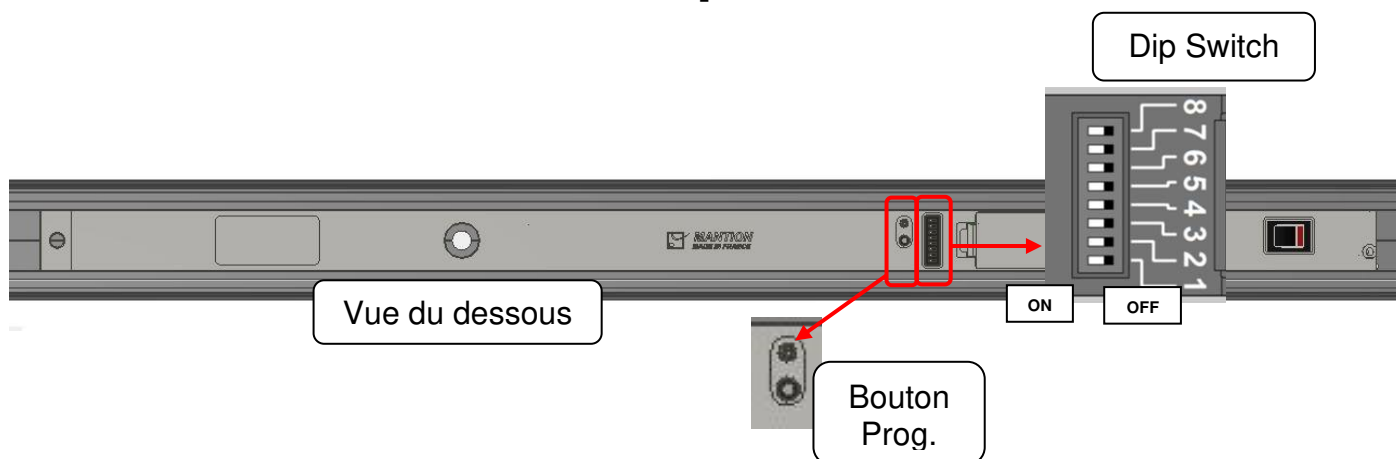

Switch	OFF	ON	Config par défaut
1	Appairage radio et Bluetooth : -Appui court sur le bouton de prog. : Lancement de l' appairage radio (433Hz) et Bluetooth -Appui long sur le bouton de prog. : Suppression télécommande	Apprentissage de butée : -Appui court sur le bouton de prog. : Apprentissage des butées -Appui long sur le bouton de prog. : Remise à zéro de tous les paramètres ajustables par l'utilisateur.	OFF
2	Fermeture de la porte du côté du boîtier électronique	Fermeture de la porte du côté opposé au boîtier électronique	OFF
3	Fermeture automatique de la porte (Réglage tempo dans appli)	Ouverture et fermeture sur demande	OFF
4	Bluetooth désactivé	Bluetooth activé	ON
5	Push and Go désactivé	Push and Go activé	OFF
6	Fonction test radar 1 désactivé	Fonction test radar 1 activé (voir section test radar, chapitre 13.5)	OFF
7	Fonction test radar 2 désactivé	Fonction test radar 2 activé (voir section test radar, chapitre 13.5)	OFF
8	Non utilisé	Non utilisé	OFF

7. Mise en service

- Vérifier que la position de l'interrupteur de mise sous tension soit sur « OFF » ;
- Vérifier qu'aucun obstacle ne peut interférer avec le mouvement de la porte ou avec le système motorisé ;
- Déplacer la porte manuellement, le mouvement doit être fluide et sans à-coup, en cas de blocage de la porte se référer à la notice de montage NM_MOVW_001 (ou NM_MOVG_001). Une mauvaise installation, un mauvais alignement de la porte ou un frottement élevé peut nuire au bon fonctionnement du produit ;
- Contrôler que les butées n'ont pas bougées et que le placement de celles-ci respecte les recommandations du chapitre 4 ;
- Basculer l'interrupteur de mise sous tension sur « ON » sans toucher à la porte. La porte est en état d'attente d'apprentissage. Il est signalé par la LED verte fixe. La motorisation ne fonctionnera pas tant que l'apprentissage des butées ne sera pas effectué ;
- Donner une impulsion à la main à la porte dans le sens de l'ouverture ;
Ne pas interagir avec la porte durant le cycle d'apprentissage ;
La LED passe au vert clignotant ;
Le système démarre son cycle d'apprentissage de butées, la porte effectue un aller-retour à basse vitesse, puis effectue un cycle complet à vitesse standard pour valider son cycle d'apprentissage.

***NB :** Si, après avoir effectué le cycle d'apprentissage, la porte est ouverte au lieu d'être fermée, mettre le switch 2 dans la position opposée puis relancer un apprentissage (voir chapitre 13.4).*

- Paramétrer votre moteur pour votre porte (voir 8 Réglages obligatoires)

8. Réglages obligatoires

Pour un fonctionnement optimal, votre moteur a besoin de connaître le poids de votre porte. Pour cela, suivez les étapes suivantes :

8.1. Utilisation de l'application sur Android

- Pour installer l'application, chercher sur Play Store l'application MOVENTIV (ou flasher le QRCode suivant)



- Lorsque vous lancerez l'application pour la première fois, l'application vous demandera d'accepter les autorisations de LOCALISATION et de Bluetooth.

Ces autorisations sont nécessaires au bon fonctionnement de l'application (la localisation permettant au smartphone de s'appairer aux appareils BLE, comme votre nouveau MOVENTIV).

NB : AUCUNE DONNÉE NE NOUS EST TRANSMISE VIA L'APPLICATION

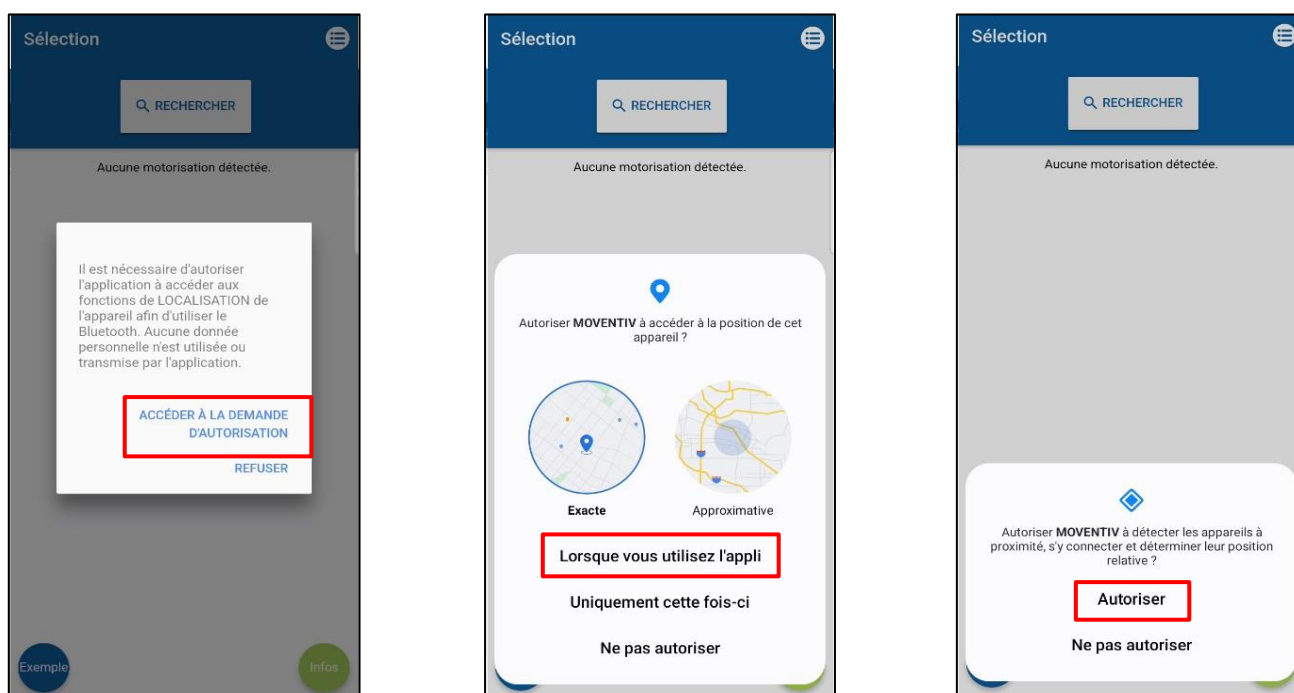

- Sur votre MOVENTIV, positionner le switch n°1 sur OFF et contrôler la position du switch n°4 sur ON (voir chapitre 6)

Astuce : si votre porte se situe au-dessous des switchs de configuration et que vous avez effectué le premier apprentissage (voir 7. Mise en service), vous pouvez manipuler votre porte sans risque et donc accéder à ces boutons.

- Sur le smartphone, se rendre dans le menu d'appairage (généralement : paramètres > connexions > Bluetooth) puis rechercher les périphériques proches.
- Une fois l'appareil « MOVENTIV » disponible, effectuer un appui court sur le bouton de programmation du contrôleur. *La LED s'allume fixe magenta* (produit en mode « ajout de périphériques »)
Dans les 10 secondes qui suivent l'appuie sur le bouton de programmation, se connecter au périphérique « MOVENTIV »

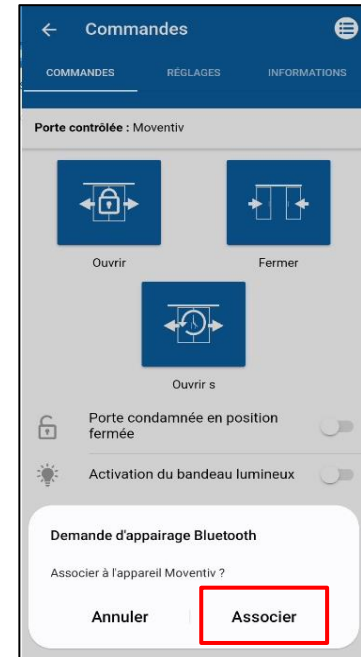
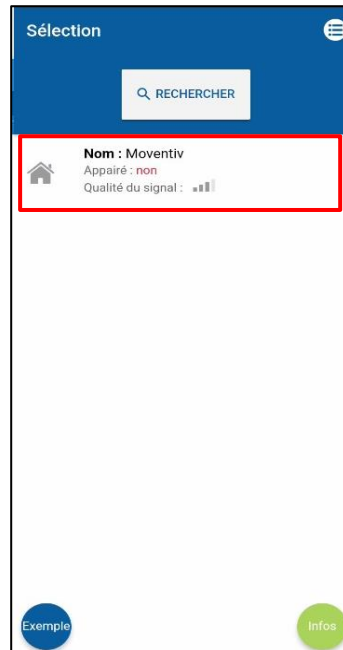
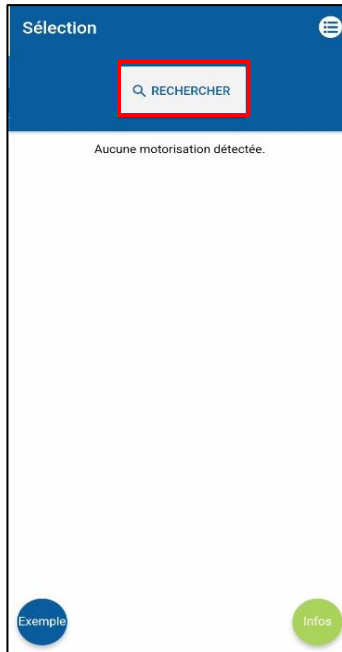

Vous êtes maintenant connecté sur votre MOVENTIV !

8.2. Utilisation de l'application sur IOs

- Pour installer l'application, chercher sur l'App Store l'application MOVENTIV (ou flasher le QRCode suivant)



- Lorsque vous lancerez l'application pour la première fois, l'application vous demandera d'accepter les autorisations de LOCALISATION et de Bluetooth.

Ces autorisations sont nécessaires au bon fonctionnement de l'application (la localisation permettant au smartphone de s'appairer aux appareils BLE, comme votre nouveau MOVENTIV).

NB : AUCUNE DONNEE NE NOUS EST TRANSMISE VIA L'APPLICATION

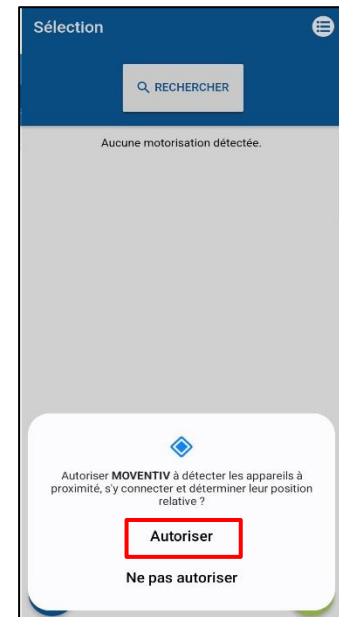
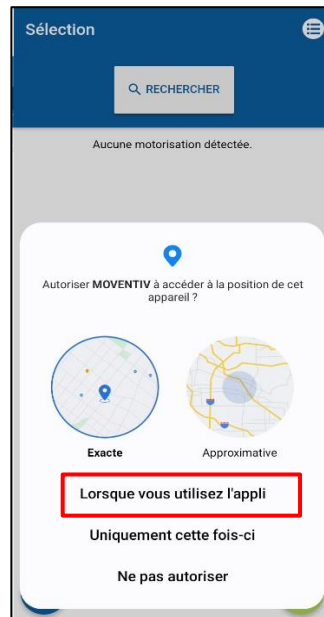
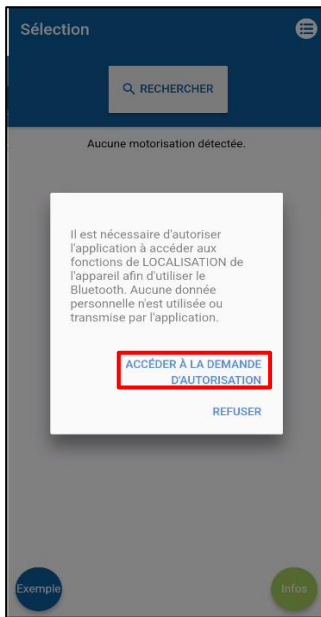

- Sur votre MOVENTIV, positionner le switch n°1 sur OFF et contrôler la position du switch n°4 sur ON (voir chapitre 6)

Astuce : si votre porte se situe au-dessous des switchs de configuration et que vous avez effectué le premier apprentissage (voir 7. Mise en service), vous pouvez manipuler votre porte sans risque et donc accéder à ces boutons.

- Sur l'application lancer une recherche d'appareil à proximité ;
- Une fois l'appareil « MOVENTIV » disponible, effectuer un appui court sur le bouton de programmation du contrôleur. *La LED s'allume fixe magenta* (produit en mode « ajout de périphériques »)
Dans les 10 secondes qui suivent l'appuie sur le bouton de programmation, se connecter au périphérique « MOVENTIV »

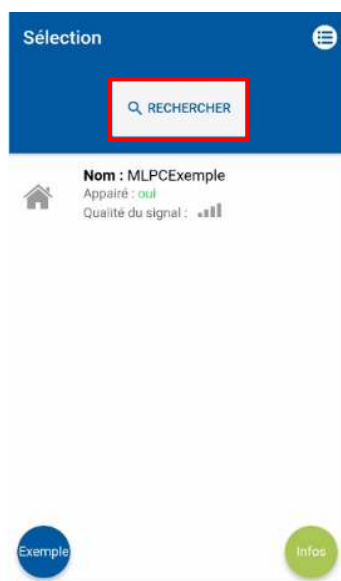

Vous êtes maintenant connecté sur votre MOVENTIV !

8.3. Réglages

Si vous n'avez pas rencontré de problème pendant votre phase d'appairage, vous êtes maintenant sur l'onglet de « Commande ».

Avant toutes choses, il est nécessaire de configurer votre moteur pour votre porte.

Pour cela, allez dans l'onglet « Réglages » et « Avancés ».

Appuyer sur « Sélectionner le poids de la porte », puis cliquer sur la plage de poids correspondante au poids de votre porte.

Une fois validé, un message vous confirmera que votre MOVENTIV a bien été paramétré pour votre porte.

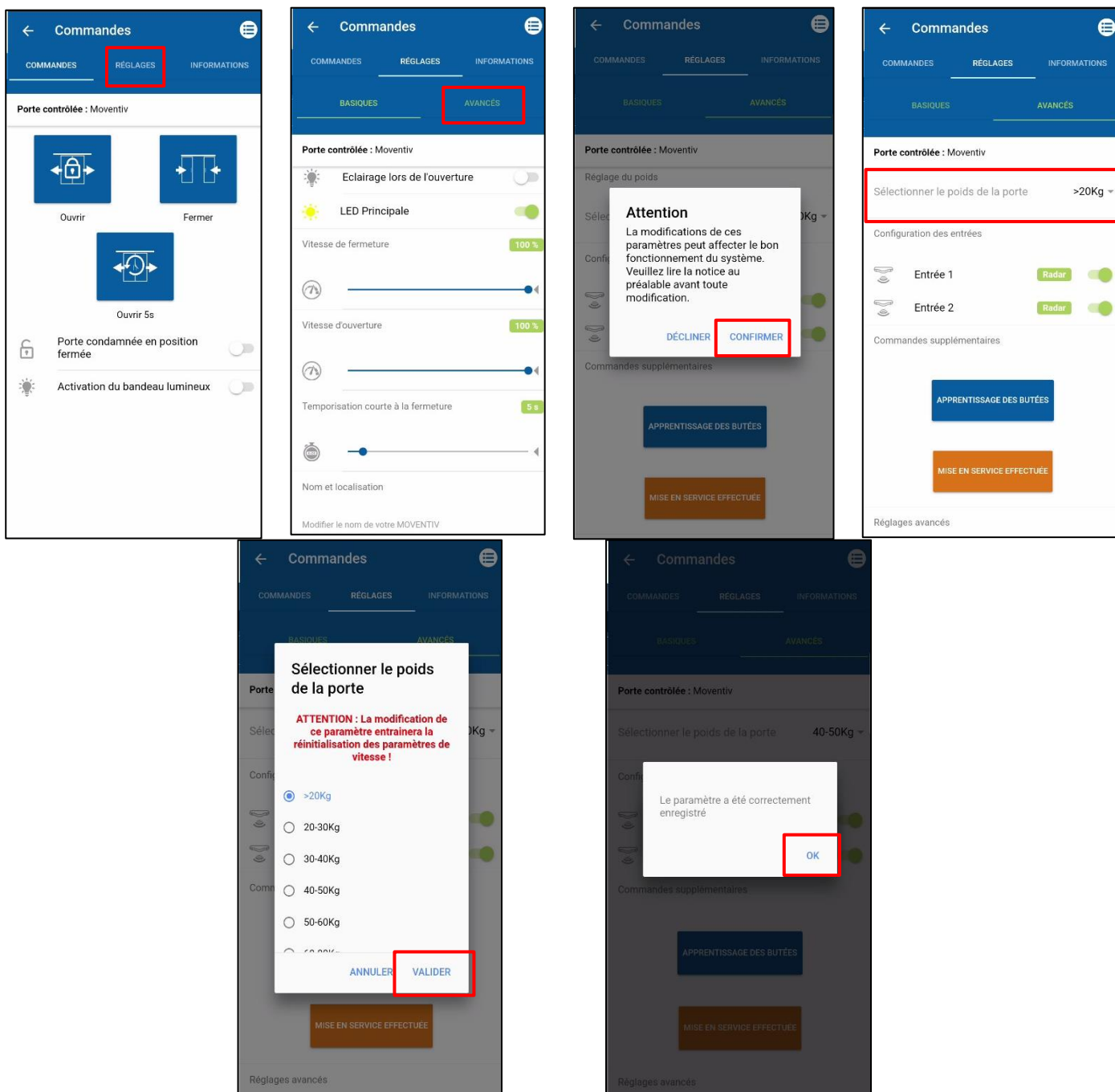

Une fois ce réglage effectué, retourner dans l'onglet « Basiques » pour personnaliser votre porte. Vous pourrez y régler la vitesse, le temps d'attente pour le mode automatique ainsi que le nom de votre MOVENTIV.

Une fois vos réglages faits, retourner dans l'onglet « Avancés », puis cliquer sur « Mise en service effectuée » et entrer le mot de passe : MovMaint

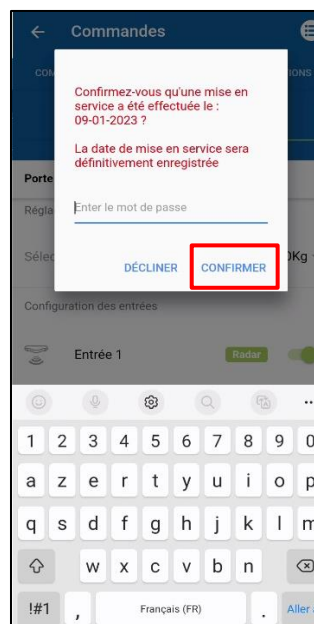

9. Paramètres réglables par application smartphone

Vitesse d'ouverture	Plage : 300 – 600 mm/s
Vitesse de fermeture	Plage : 150 – 300 mm/s
Vitesse de fin d'ouverture Vitesse de fin de fermeture	Permet d'ajuster l'accostage en douceur des butées
Force de freinage à l'ouverture	Permet d'ajuster le freinage en fonction du poids de la porte
Temporisation avant fermeture	Temps : 0 – 60 s

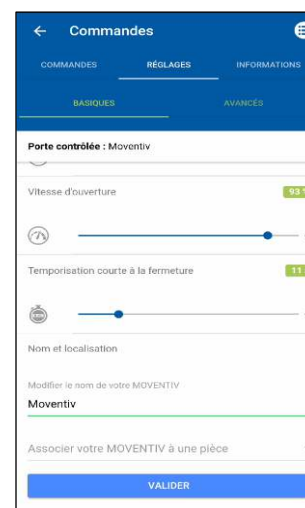
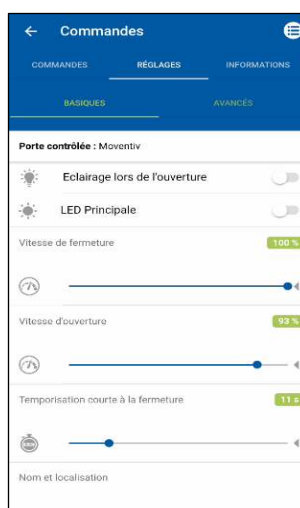

10. Mode de fonctionnement

Push and go : switch n°5

Bouger la porte manuellement dans le sens de l'ouverture pour lancer le cycle d'ouverture

Bouger la porte manuellement dans le sens de la fermeture pour lancer le cycle fermeture

Ouverture / fermeture via le bouton poussoir :

La porte s'ouvre lorsque vous appuyez sur le bouton-poussoir (ou que vous déplacez la porte à la main si l'option Push and Go est activée)

Si le bouton-poussoir est enfoncé une seconde fois pendant le cycle de fermeture, la porte s'ouvre à nouveau.

Si le bouton-poussoir est enfoncé une deuxième fois pendant le cycle d'ouverture, la porte restera en position ouverte jusqu'à ce qu'une commande de fermeture soit envoyée (si switch 3 sur OFF)

Ouverture par application mobile :

L'application mobile permet la manipulation de la porte à distance via un smartphone.

Ouverture par détection de présence (radar) :

La porte s'ouvre lorsque l'appareil détecte la présence d'une personne, la sensibilité du capteur peut être ajusté. (voir notice du radar)

11. Suppression de tous les smartphones et émetteurs

- a. Positionner le switch n°1 sur OFF.
- b. Effectuer un appui long sur le bouton de programmation (environ 5 sec)
La LED clignote puis s'éteint : plus aucun émetteur ou Smartphone n'est appairé.
- c. Dans le cas de la suppression d'un ou plusieurs périphériques Bluetooth, l'appareil doit également être supprimé du ou des smartphone(s) appairé(s) (se reporter à la notice d'utilisation des périphériques Bluetooth).

NB : Lorsque la carte est en état « ajout de périphériques » (la LED est allumée fixe magenta), toute inaction de plus de 10 secondes ou nouvel appui sur le bouton de programmation fait quitter cet état.

En cas de mauvaise réception, utiliser le répéteur radio réf.C0004760

12. Appairage radio (Version radio uniquement)

12.1. Spécifications radio

Fréquence : 433,92 MHz

Portée des émetteurs : environ 70 m champ libre*

* La bonne propagation des ondes radio dépend de la nature des milieux à traverser. En fonction du type de construction la portée des ondes radio sera plus ou moins grande :

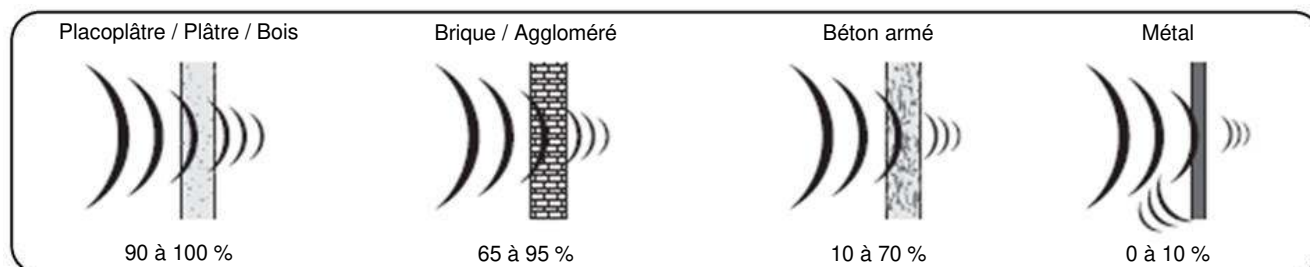

En cas de mauvaise réception, utiliser le répéteur radio réf. C0004760.

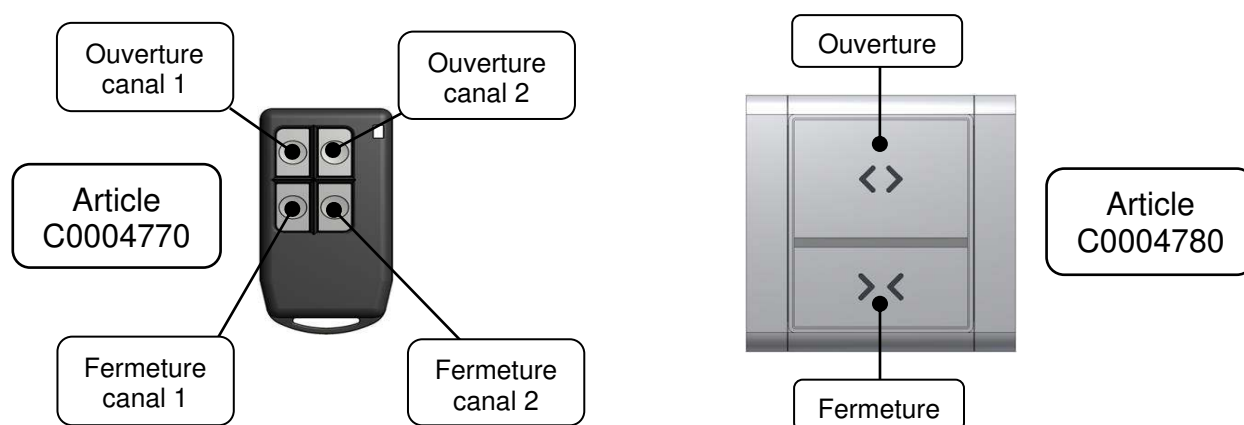

12.2. Appairage d'un interrupteur radio ou d'une télécommande (émetteur)

- Positionner le Switch n°1 sur OFF.
- Effectuer un appui court sur le bouton de programmation.
La LED s'allume fixe magenta (carte en état « ajout/suppression de périphériques »).
- Pendant que la LED est fixe : appuyer simultanément sur « ouverture » et « fermeture » de l'émetteur.
La LED clignote 2 fois puis s'éteint : l'interrupteur est appairé.

NB : il est possible d'appairer plusieurs produits sur le même émetteur, ou plusieurs émetteurs sur le même produit. Pour cela, il suffit de répéter les opérations ci-dessus.

Suppression d'un interrupteur radio ou d'une télécommande (émetteur)

- Positionner le switch n°1 sur OFF.
- Effectuer un appui court sur le bouton de programmation.
La LED s'allume fixe magenta (carte en état « ajout/suppression de périphériques »).
- Effectuer un deuxième appui court sur le bouton de programmation.
La LED clignote lentement en magenta (carte en état « suppression de périphériques »)
- Pendant que la LED clignote ; appuyer simultanément sur « ouverture » et « fermeture » de l'émetteur déjà appairé.
La LED clignote 5 fois rapidement : l'interrupteur est supprimé.

12.3. Suppression de tous les émetteurs : interrupteur(s) radio et télécommande(s)

- Positionner le switch n°1 sur OFF.
- Effectuer un appui long sur le bouton de programmation (environ 5 sec)
La LED clignote puis s'éteint : plus aucun émetteur n'est appairé.

Remarque : Cette manipulation supprime également tous les périphériques Bluetooth (voir chapitre 11).

13. Informations complémentaires

13.1. Instructions données par la LED

Couleur	Statut	Signification
Bleu foncé	Fixe	Coupure secteur
	Clignotant	Recherche de butée en vitesse lente
Bleu clair (cyan)	Clignotant	Ouverture ou fermeture en cours
Vert	Fixe	Attente d'un apprentissage.
	Clignotant	Apprentissage en cours.
Violet (magenta)	Fixe	Mode appairage.
	Clignotant	Mode suppression.
	Clignotant rapide	Validation de commande radio ou Bluetooth (ajout ou suppression).
Jaune	Clignotant	Porte en fonctionnement : Entrée OPENING, SAFETY ouverte
Blanc	Clignotant	Entrée MODE SEL ouvert
Rouge	Clignotant	Problème appairage radio Arrêt sur obstacle

13.2. Reprise après une coupure d'alimentation générale

Dans le cas d'une coupure de courant, la porte peut être manœuvrée à la main dans les deux sens. Une fois le courant rétabli, la porte est en état d'attente indiqué par l'indicateur lumineux de couleur bleu foncé fixe. Au premier ordre reçu, la porte s'ouvre puis se referme en vitesse lente.

13.3. Reprise après une détection d'obstacle

Dans le cas d'une détection d'obstacle à l'ouverture, la porte s'immobilise. Au premier ordre reçu, la porte fini sa course ou se ferme (suivant ordre reçu).

Dans le cas d'une détection d'obstacle à la fermeture, la porte s'ouvre à nouveau. Selon le mode de fonctionnement :

- En mode automatique, la porte tente de se refermer après la temporisation. Si après la tentative la porte n'a pas réussi à se refermer, celle-ci reste bloquée en ouverture et attend un ordre pour se refermer.
- En mode manuel, la porte attend un ordre pour se refermer.

13.4. Apprentissage manuel

- a. Positionner le switch n°1 sur ON.
- b. Effectuer un appui court sur le bouton de programmation.
La LED s'allume en vert fixe.
- c. Donner une impulsion à la porte dans le sens de l'ouverture.
La porte effectue un aller-retour à vitesse lente, puis un nouvel aller-retour à vitesse rapide.
La LED clignote en vert
- d. Une fois les 2 allers-retours effectués, la porte est prête au fonctionnement.

NB : Si, après avoir effectué le cycle d'apprentissage, la porte est ouverte au lieu d'être fermée, mettre le switch 2 dans la position opposée puis relancer un apprentissage.

13.5. Test radar

Au 1^{er} démarrage, positionner le switch du test radar (switch 6 ou 7) sur ON ;

Lancer un cycle d'apprentissage (voir chapitre 13.4) ;

Lorsque le cycle d'apprentissage se termine, l'équipement MOVENTIV lancera un test radar ;

Si le test est OK, la porte se referme est basculer en fonctionnement normal, replacer le switch correspondant (6 ou 7) sur OFF.

Si le test est Non OK, la LED principal clignotera rapidement en rouge, se référer à la notice du radar.

13.6. Mot de passe (réglages avancés)

Option de réglage avancé	WidoorSAV
Menu de Maintenance	MovMaint

14. Aide au diagnostic

Symptôme	Causes probable	Solution
Le moteur ne fonctionne pas.	Un mauvais branchement du de l'alimentation.	Vérifier le branchement de l'alimentation (chapitre 5.3).
	L'apprentissage n'est pas fait correctement.	Lancer la procédure d'apprentissage (chapitre 13.4).
La porte se ferme lorsqu'on demande une ouverture.	Le sens du moteur est inversé.	Inverser le switch 2.
La porte s'ouvre après une fermeture.	Présence d'un obstacle (la LED rouge clignote).	Enlever l'obstacle.
	L'apprentissage n'est pas fait correctement.	Lancer la procédure d'apprentissage (chapitre 13.4).
La porte tape violemment sur la butée lors d'un apprentissage	La vitesse est trop élevée	Réduire la vitesse à l'aide des paramètres de l'application
L'apprentissage est effectué et la porte ne s'ouvre pas sur une commande filaire (bouton).	Un mauvais raccordement de la commande.	Vérifier le branchement de la commande (chapitre 5.2).
	L'apprentissage n'est pas fait correctement.	Lancer la procédure d'apprentissage (chapitre 13.4).
	Mauvaise configuration d'entrée	Sur l'application, régler l'entrée en mode « Bouton Poussoir »
L'apprentissage est effectué et la porte ne s'ouvre pas sur une commande radio.	Les piles de l'émetteur sont défectueuses.	Vérifier et changer si nécessaire les piles de la commande.
	L'apprentissage n'est pas fait correctement.	Lancer la procédure d'apprentissage (chapitre 13.4).
	L'appairage de la commande radio n'est pas fait.	Faire un appairage de la commande radio (chapitre 12.2).
La porte peine à s'ouvrir.	Un mauvais montage de la porte.	Vérifier le montage de la porte : celle-ci doit pouvoir se manœuvrer facilement à la main.
	La vitesse du moteur est insuffisante.	Ajuster la vitesse de la porte à l'aide des paramètres
	Mauvais recouvrement du stator par le translateur, butée hors limite	Réglage des butées de fin de course (chapitre 4)

Le MOVENTIV n'apparaît pas lors de la recherche Bluetooth	Switch n°4 sur OFF	Basculer le switch n°4 sur ON
	Problème avec la liaison BLE du téléphone	Redémarrer le téléphone
	Sur Android : Les autorisations obligatoires n'ont pas été validées lors de l'ouverture de l'application	Valider les autorisations ou réinstaller l'application
Le MOVENTIV apparaît mais impossible de se connecter	Autre appareil à proximité déjà connecté	Désappairer l'appareil en question
	Suppression générale de tous les émetteurs	Supprimer du téléphone l'appairage existant avec le MOVENTIV, puis refaire la manipulation d'appairage
	Application ou Téléphone non mis à jour	Mettre à jour l'OS du téléphone ou mettre à jour l'application MOVENTIV
	Problème avec la liaison BLE du MOVENTIV	Eteindre et rallumer le MOVENTIV en s'assurant que le Switch n°4 est sur ON

